

# ANBAUANLEITUNG

mounting instructions • instructions de montage • instrucciones de montaje • istruzioni di montaggio

## ADV.06.162.76001

beinhaltet • contains • contient • contiene • contiene

SBL.06.162.10000/B

MSS.06.150.10001/S

STP.06.176.10000/B

STP.06.176.10100/B

## Schutzbügel / Crashbar

Die Modellzuweisungen von diesem Artikel finden Sie auf unserer Website.  
The application list for this product can be found on our website.

### Montagehinweise

**ACHTUNG:** Die Montage dieses Produktes kann kompliziert sein und erfordert ein gutes technisches Verständnis. Wenn Sie unsicher sind, lassen Sie Montage und Wartung durch eine Fachwerkstatt durchführen. SW-MOTECH übernimmt keine Haftung für Schäden, die durch eine unsachgemäße Montage verursacht wurden.

Alle vom Motorrad gelösten Schrauben sind gemäß Herstellerangaben wieder zu montieren, oder mit von SW-MOTECH gelieferten Schrauben zu ersetzen. Falls nicht anderweitig definiert, diese Schrauben nach Tabelle anziehen.

|            |              |
|------------|--------------|
| <b>M8</b>  | <b>23 Nm</b> |
| <b>M12</b> | <b>79 Nm</b> |

Gegebenenfalls Schrauben mit flüssiger Schraubensicherung einkleben.

Prüfen Sie nach 50 km alle Verbindungen auf festen Sitz.

**Technische Änderungen vorbehalten. Irrtümer ausgenommen.**

### Mounting Instructions

**ATTENTION:** The assembly of this product can be complicated and requires a good technical understanding. If you are not sure of how to do this, have a specialty garage perform the mounting and service. SW-MOTECH accepts no liability for damages caused by improper installation.

All screws, bolts and nuts, including all replacement hardware provided by SW-MOTECH, should be tightened to the torque specified in the OEM maintenance manual for your motorcycle. If no torque specifications are provided in the OEM maintenance manual, the following torques may be used:

|            |              |
|------------|--------------|
| <b>M8</b>  | <b>23 Nm</b> |
| <b>M12</b> | <b>79 Nm</b> |

All screws, bolts and nuts should be checked after driving the first 50 km to ensure that all are tightened to the proper torque.

Medium strength liquid thread-locker (i.e., "Loctite") should be used to secure all screws, bolts and nuts.

**Subject to change. Not responsible for typos.**

SW-MOTECH GmbH & Co. KG  
Ernteweg 8/10  
35282 Rauschenberg  
Germany

Tel. +49 (0) 64 25/8 16 8-00  
Fax +49 (0) 64 25/8 16 8-10

info@sw-motech.com  
www.sw-motech.com

1 Schutzbügel  
Crashbar



Rechte Seite/right side  
SBL.06.162.902  
Anzahl/Pcs. 1

2 Schutzbügel  
Crashbar



Linke Seite/left side  
SBL.06.162.901  
Anzahl/Pcs. 1

3 Sechskantschraube  
Hexagon Screw



M12 x 1,25 x 35 DIN 961  
Anzahl/Pcs. 2

4 Unterlegscheibe  
Washer



A 13 DIN 125  
Anzahl/Pcs. 2

5 Sechskantschraube  
Hexagon Screw



M8 x 25 DIN 933  
Anzahl/Pcs. 4

6 Unterlegscheibe  
Washer



A 8,4 DIN 125  
Anzahl/Pcs. 4

Schritt  
Step **1**

Fahrtrichtung  
Driving direction

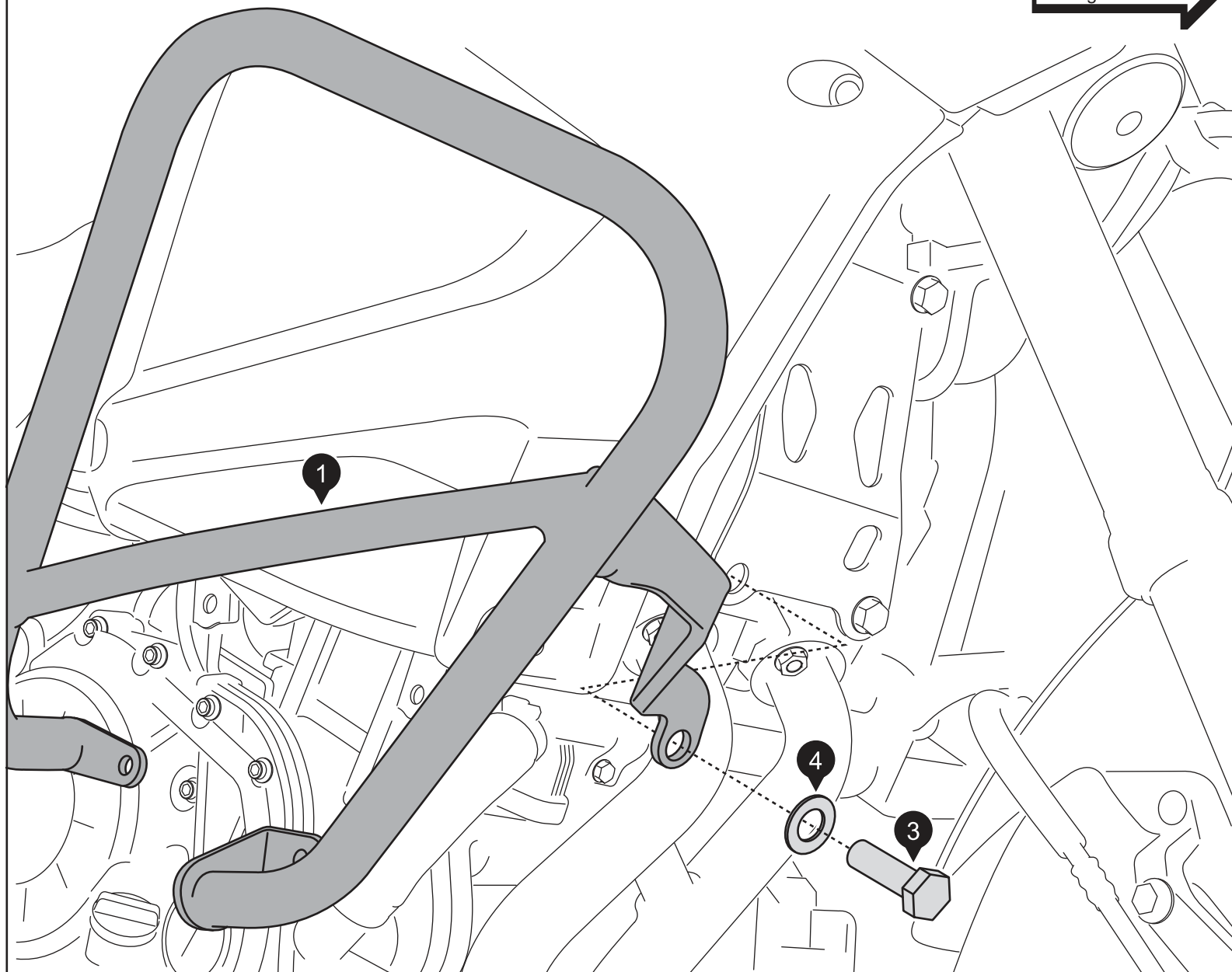

Montage / Mounting

Demontieren Sie beidseitig die originalen Verkleidungsschützer.

**Die originalen Verkleidungsschützer entfallen bei Montage der Schutzbügel.**

Montieren Sie den Schutzbügel (1) erst auf der rechten Fahrzeugseite, dann auf der linken Seite. Entfernen Sie die originalen Motorhalteschrauben keinesfalls auf beiden Seiten gleichzeitig.

Montieren Sie den linken Schutzbügel (2) analog zum rechten Schutzbügel (1). **Sichern Sie alle Gewinde mit flüssiger Schraubensicherung, um ein Lösen der Anbauteile durch Vibrationen zu vermeiden!**

Befestigen Sie den gummielagerten Kühlerhalter am Schutzbügel (2), wie im unteren Detailbild gezeigt.

**Achtung: Die Boden- und Schräglagenfreiheit kann bei Nutzung dieses Anbauteils eingeschränkt sein.**

Remove the original side cover protections at both sides of the vehicle.

**The side cover protections are not applicable after mounting the crashbars.**

First attach the crashbar (1) on the right side, then on the left side. Never remove engine bolts at the same time. Attach the crashbar (2) on the left side analog to the right side (1). **Secure all threads with liquid thread locker to avoid loosening the parts by vibrations!**

Attach the rubber-mounted radiator arm on the crashbar (2) as shown in the detail picture below.

**Attention: Cornering and ground clearance can be reduced by using this accessory.**

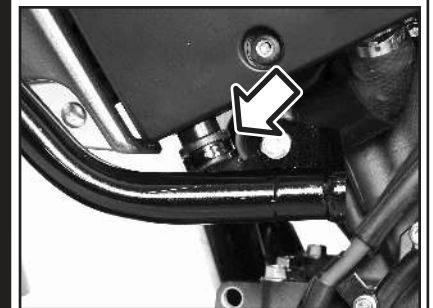

Schritt  
Step 2

Fahrtrichtung  
Driving direction

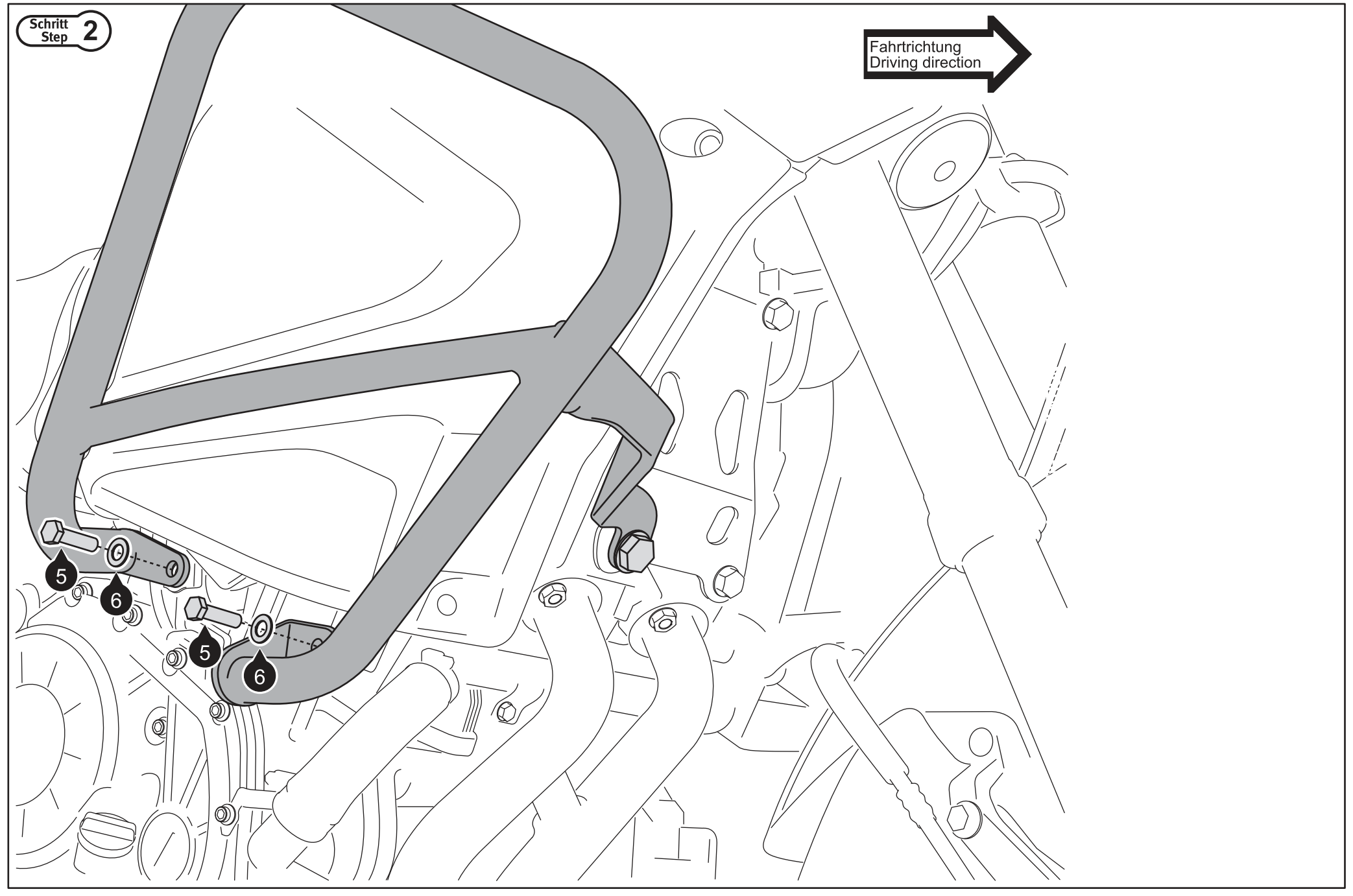

## Motorschutz / Engine Guard

Die Modellzuweisungen von diesem Artikel finden Sie auf unserer Website.  
The application list for this product can be found on our website.

### Montagehinweise

**ACHTUNG:** Die Montage dieses Produktes kann kompliziert sein und erfordert ein gutes technisches Verständnis. Wenn Sie unsicher sind, lassen Sie Montage und Wartung durch eine Fachwerkstatt durchführen. SW-MOTEC übernimmt keine Haftung für Schäden, die durch eine unsachgemäße Montage verursacht wurden.

Alle vom Motorrad gelösten Schrauben sind gemäß Herstellerangaben wieder zu montieren, oder mit von SW-MOTEC gelieferten Schrauben zu ersetzen. Falls nicht anderweitig definiert, diese Schrauben nach Tabelle anziehen:

|    |        |
|----|--------|
| M6 | 9,6 Nm |
|----|--------|

Gegebenenfalls Schrauben mit flüssiger Schraubensicherung einkleben.

Prüfen Sie nach 50 km alle Verbindungen auf festen Sitz.

**Technische Änderungen vorbehalten.  
Irrtümer ausgenommen.**

SW-MOTEC GmbH & Co. KG  
Ernteweg 8/10  
35282 Rauschenberg  
Germany

Tel. +49 (0) 64 25/8 16 8-00  
Fax +49 (0) 64 25/8 16 8-10

info@sw-motech.com  
www.sw-motech.com

### Mounting Instruction

**ATTENTION:** The assembly of this product can be complicated and requires a good technical understanding. If you are not sure of how to do this, have a specialty garage perform the mounting and service. SW-MOTEC accepts no liability for damages caused by improper installation.

All screws, bolts and nuts, including all replacement hardware provided by SW-MOTEC, should be tightened to the torque specified in the OEM maintenance manual for your motorcycle. If no torque specifications are provided in the OEM maintenance manual, the following torques may be used:

|    |        |
|----|--------|
| M6 | 9,6 Nm |
|----|--------|

All screws, bolts and nuts should be checked after driving the first 50 km to ensure that all are tightened to the proper torque.

Medium strength liquid thread-locker [i.e., "Loctite"] should be used to secure all screws, bolts and nuts.

**Subject to change. Not responsible for typos.**

WARNUNG / ATTENTION

**Achtung:** Die Boden- und Schräglagenfreiheit kann bei Nutzung dieses Anbauteils eingeschränkt sein.

**Attention:** Cornering and ground clearance can be reduced by using this accessory.

1

Motorschutz  
Engine Guard



MSS.06.150.901

Anzahl/Pcs. 1

5

Anbaublech  
Mounting Bracket



MSS.06.150.002

Anzahl/Pcs. 1

9

Unterlegscheibe  
Washer



A 6,4 DIN 9021

Anzahl/Pcs. 1

13

Anbaublech  
Mounting Bracket



linke Seite / left side

MSS.06.150.004

Anzahl/Pcs. 1

15

Anbaublech  
Mounting Bracket



MSS.06.150.003

Anzahl/Pcs. 1

17

Senkkopfschraube  
Countersunk Screw



M6 x 25 DIN 7991

Anzahl/Pcs. 4

21

Mutter mit Bund,  
selbstsichernd  
Lock Nut with  
Flange



schwarz/black

M6 DIN 6927

Anzahl/Pcs. 4

2

Bundbuchse  
Flanged Spacer



BB.180.080.062.075.060.01

Anzahl/Pcs. 4

6

Gummidämpfer  
Rubber Element



VID.00.M6.20-20A

Anzahl/Pcs. 2

10

Gummidämpfer  
Rubber Element



KFT.00.152.024

Anzahl/Pcs. 1

14

Anbaublech  
Mounting Bracket



rechte Seite / right side

MSS.06.150.005

Anzahl/Pcs. 1

16

Gummidämpfer  
Rubber Element



KFT.00.152.024

Anzahl/Pcs. 2

18

Senkscheibe  
Countersunk  
Washer



SE.00.064.01

Anzahl/Pcs. 4

3

Bundbuchse  
Flanged Spacer



MSS.06.371.004

Anzahl/Pcs. 4

7

Unterlegscheibe  
Washer



A 6,4 DIN 125

Anzahl/Pcs. 2

11

Innensechskant  
schraube  
Hexagon Socket  
Screw



M6 x 20 DIN 912

Anzahl/Pcs. 2

19

Sechskantschraube  
Hexagon Screw



M6 x 20 DIN 933

Anzahl/Pcs. 4

4

Gummitülle  
Rubber Element



GT.0110.0080.0090.0030

Anzahl/Pcs. 8

8

Mutter,  
selbstsichernd  
Lock Nut



M6 DIN 985

Anzahl/Pcs. 2

12

Unterlegscheibe  
Washer



A 6,4 DIN 125

Anzahl/Pcs. 2

20

Unterlegscheibe  
Washer



A 6,4 DIN 9021

Anzahl/Pcs. 4

Schritt 1  
Step 1

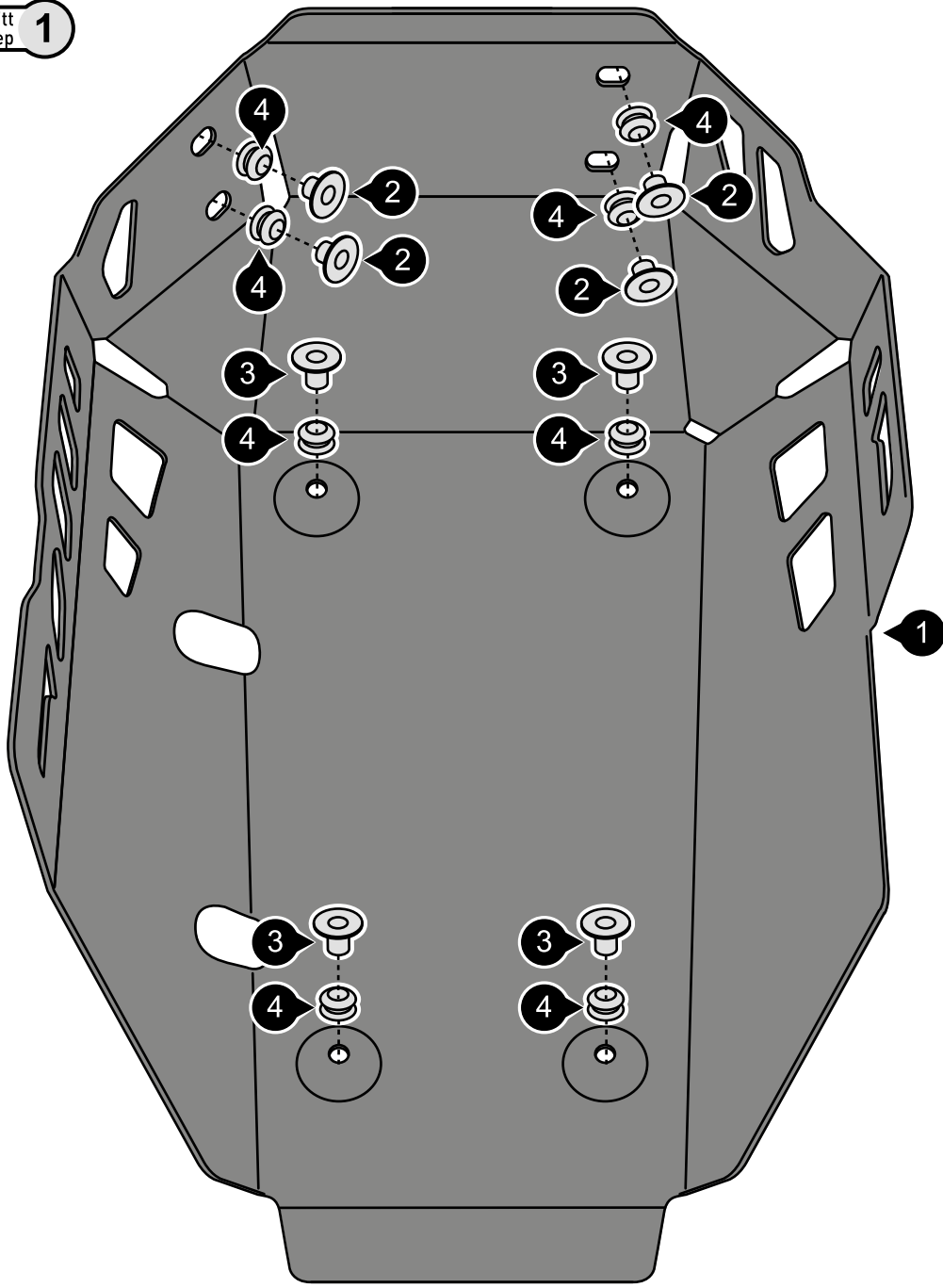

Schritt 2  
Step 2

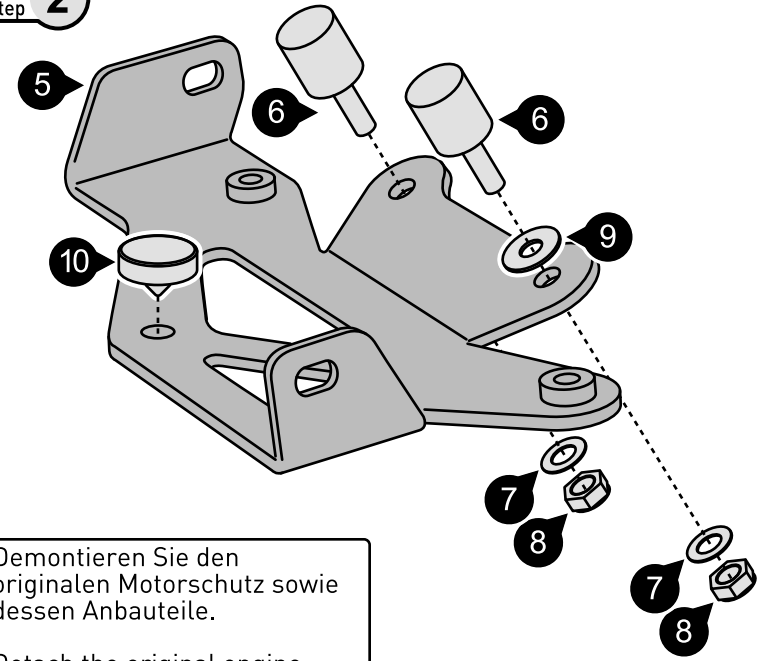

**INFORMATION** Demontieren Sie den originalen Motorschutz sowie dessen Anbauteile.  
Detach the original engine guard with all fixing parts.

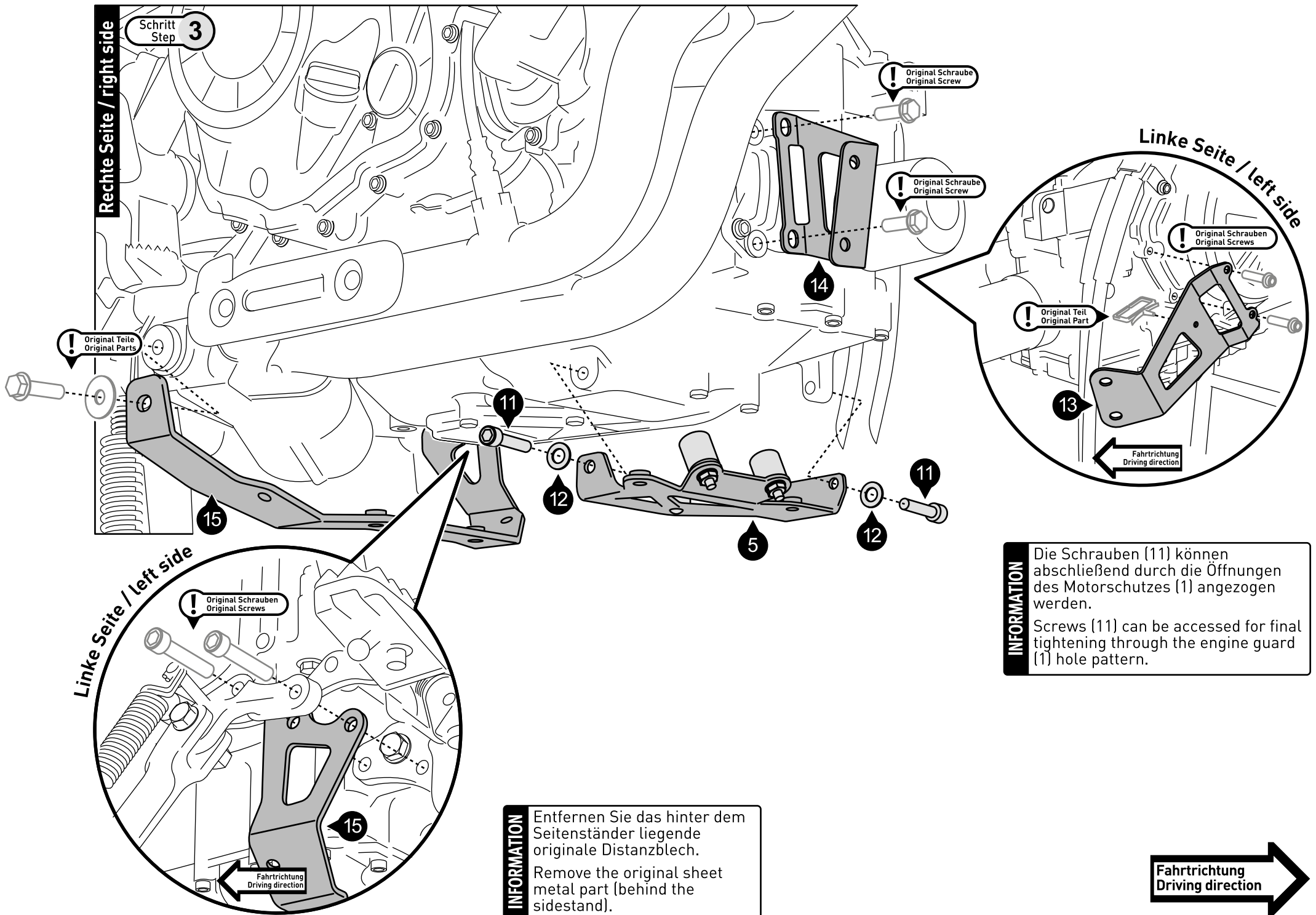

Rechte Seite / right side

Schritt Step 3

! Original Teile Original Parts

! Original Schraube Original Screw

! Original Schraube Original Screw

Linke Seite / left side

! Original Schrauben Original Screws

! Original Teil Original Part

Fahrtrichtung Driving direction

Linke Seite / left side

! Original Schrauben Original Screws

Fahrtrichtung Driving direction

**INFORMATION** Die Schrauben (11) können abschließend durch die Öffnungen des Motorschutzes (1) angezogen werden.  
Screws (11) can be accessed for final tightening through the engine guard (1) hole pattern.

**INFORMATION** Entfernen Sie das hinter dem Seitenständer liegende originale Distanzblech.  
Remove the original sheet metal part (behind the sidestand).





Rechte Seite / right side

Schritt  
Step 4

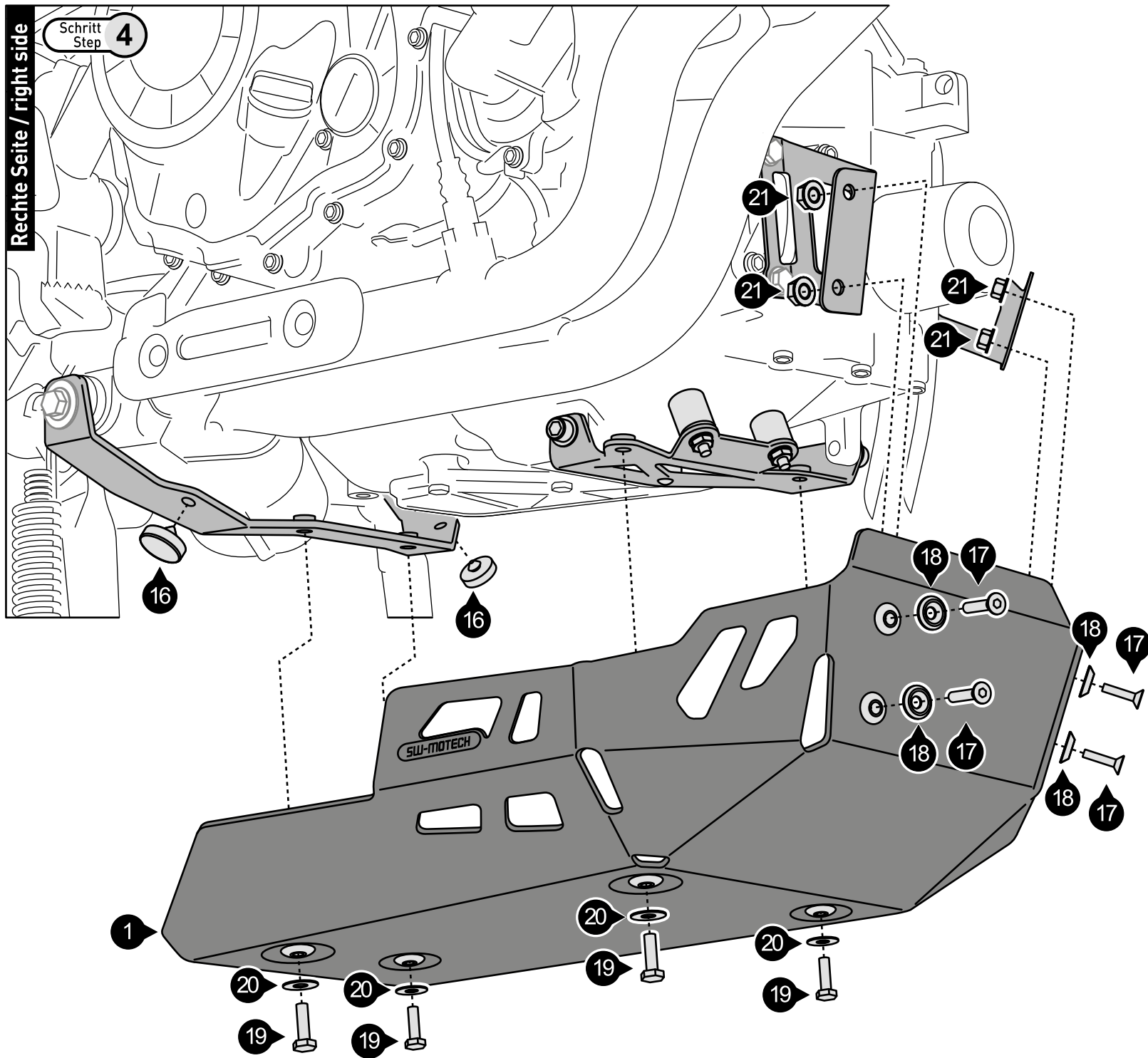

## Vorderachs-Sturzpad-Kit / Front Axle Slider Kit

Die Modellzuweisungen von diesem Artikel finden Sie auf unserer Website.  
The application list for this product can be found on our website.

### Montagehinweise

**ACHTUNG: Die Montage dieses Produktes kann kompliziert sein und erfordert ein gutes technisches Verständnis. Wenn Sie unsicher sind, lassen Sie Montage und Wartung durch eine Fachwerkstatt durchführen. SW-MOTECH übernimmt keine Haftung für Schäden, die durch eine unsachgemäße Montage verursacht wurden.**

Alle vom Motorrad gelösten Schrauben sind gemäß Herstellerangaben wieder zu montieren, oder mit von SW-MOTECH gelieferten Schrauben zu ersetzen.

Gegebenenfalls Schrauben mit flüssiger Schraubensicherung einkleben.

Prüfen Sie nach 50 km alle Verbindungen auf festen Sitz.

**Technische Änderungen vorbehalten. Irrtümer ausgenommen.**

### Mounting Instructions

**ATTENTION: The assembly of this product can be complicated and requires a good technical understanding. If you are not sure of how to do this, have a specialty garage perform the mounting and service. SW-MOTECH accepts no liability for damages caused by improper installation.**

All screws, bolts and nuts, including all replacement hardware provided by SW-MOTECH, should be tightened to the torque specified in the OEM maintenance manual for your motorcycle.

All screws, bolts and nuts should be checked after driving the first 50 km to ensure that all are tightened to the proper torque.

Medium strength liquid thread-locker (i.e., "Locktite") should be used to secure all screws, bolts and nuts.

**Subject to change. Not responsible for typos.**

1 Gewindestab  
Threaded Rod



GEW.ST.08.330.01.088

|             |   |
|-------------|---|
| Anzahl/Pcs. | 1 |
|-------------|---|

2 Mutter  
Nut



M8                  DIN 934

|             |   |
|-------------|---|
| Anzahl/Pcs. | 1 |
|-------------|---|

3 Achssturzpad  
Axle Slider



linke Seite / left side

STP.00.176.500

|             |   |
|-------------|---|
| Anzahl/Pcs. | 1 |
|-------------|---|

4 Buchse  
Spacer



STP.00.176.014

|             |   |
|-------------|---|
| Anzahl/Pcs. | 1 |
|-------------|---|

5 Unterlegscheibe  
Washer



schwarz/black

|             |         |
|-------------|---------|
| A 8,4       | DIN 125 |
| Anzahl/Pcs. | 1       |

6 Achssturzpad  
Axle Slider



rechte Seite / right side

STP.00.176.500

|             |   |
|-------------|---|
| Anzahl/Pcs. | 1 |
|-------------|---|

7 Bundbuchse  
Flanged Spacer



STP.00.176.019

|             |   |
|-------------|---|
| Anzahl/Pcs. | 1 |
|-------------|---|

8 Mutter mit Bund,  
selbstsichernd  
Lock Nut with Flange



schwarz/black

|             |          |
|-------------|----------|
| M8          | DIN 6927 |
| Anzahl/Pcs. | 1        |

9 Kunststoffkappe  
Plastic Cap



KEK.00.M8

|             |   |
|-------------|---|
| Anzahl/Pcs. | 2 |
|-------------|---|

SW-MOTECH GmbH & Co. KG  
Ernteweg 8/10  
35282 Rauschenberg  
Germany

Tel. +49 (0) 64 25/8 16 8-00  
Fax +49 (0) 64 25/8 16 8-10

info@sw-motech.com  
www.sw-motech.com

## Montage / Mounting

Schritt  
Step 1

Verschrauben Sie Mutter (2) mit dem kurzen Gewinde des Gewindestabs (1) (Mutter bis zum Gewindeende aufdrehen).

**Benutzen Sie flüssige Schraubensicherung.**

Attach nut (2) to the short thread of threaded rod (1) (until the end).

**Use liquid thread locker.**

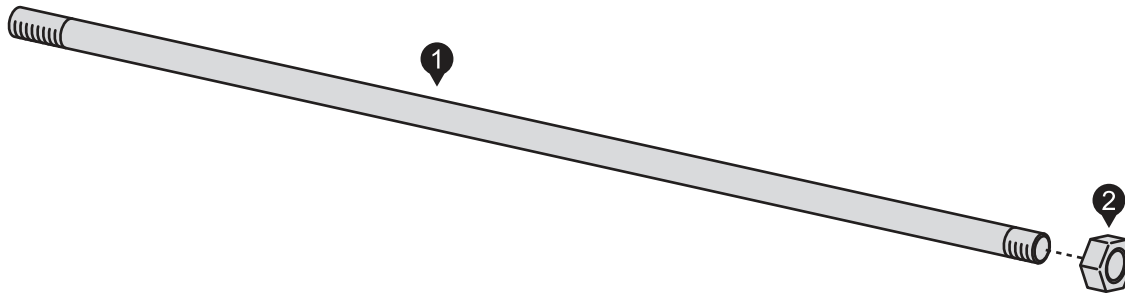

Schritt  
Step 2

Montieren Sie nun das Achssturzpad auf der linken Fahrzeugseite, anschließend auf der rechten Fahrzeugseite, wie in der Zeichnung gezeigt (die gezeigte Vorderachse dient als Beispiel).

**Ziehen Sie die Mutter (8) nach Vorgabe an: 8 Nm.**

Attach the axle slider on the left side of the vehicle, then on the right side of the vehicle, as shown in the drawing (example front axle shown).

**Tighten nut (8) as specified: 8 Nm.**

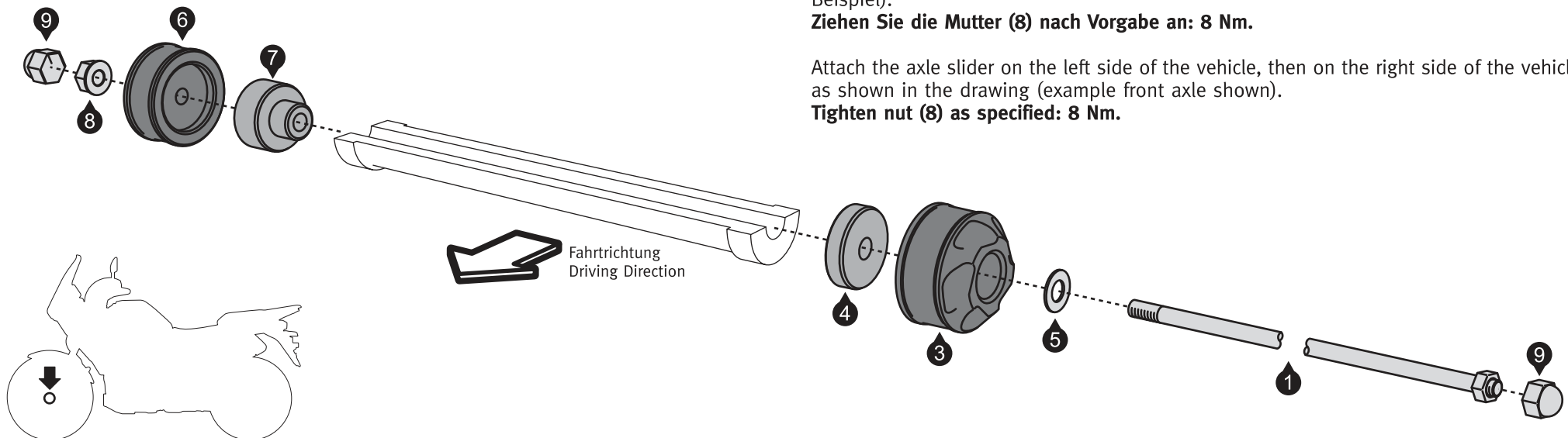

## Hinterachs-Sturzpad-Kit / Rear Axle Slider Kit

Die Modellzuweisungen von diesem Artikel finden Sie auf unserer Website.  
The application list for this product can be found on our website.

### Montagehinweise

**ACHTUNG: Die Montage dieses Produktes kann kompliziert sein und erfordert ein gutes technisches Verständnis. Wenn Sie unsicher sind, lassen Sie Montage und Wartung durch eine Fachwerkstatt durchführen. SW-MOTECH übernimmt keine Haftung für Schäden, die durch eine unsachgemäße Montage verursacht wurden.**

Alle vom Motorrad gelösten Schrauben sind gemäß Herstellerangaben wieder zu montieren, oder mit von SW-MOTECH gelieferten Schrauben zu ersetzen.

Gegebenenfalls Schrauben mit flüssiger Schraubensicherung einkleben.

Prüfen Sie nach 50 km alle Verbindungen auf festen Sitz.

**Technische Änderungen vorbehalten. Irrtümer ausgenommen.**

### Mounting Instructions

**ATTENTION: The assembly of this product can be complicated and requires a good technical understanding. If you are not sure of how to do this, have a specialty garage perform the mounting and service. SW-MOTECH accepts no liability for damages caused by improper installation.**

All screws, bolts and nuts, including all replacement hardware provided by SW-MOTECH, should be tightened to the torque specified in the OEM maintenance manual for your motorcycle.

All screws, bolts and nuts should be checked after driving the first 50 km to ensure that all are tightened to the proper torque.

Medium strength liquid thread-locker (i.e., "Locktite") should be used to secure all screws, bolts and nuts.

**Subject to change. Not responsible for typos.**

1 Gewindestab  
Threaded Rod



GEW.ST.08.420.01.088

Anzahl/Pcs. 1

2 Mutter  
Nut



M8 DIN 934

Anzahl/Pcs. 1

3 Achssturzpad  
Axle Slider



linke Seite / left side  
STP.00.176.500

Anzahl/Pcs. 1

4 Buchse  
Spacer



STP.00.176.027

Anzahl/Pcs. 1

5 Unterlegscheibe  
Washer



schwarz/black  
A 8,4 DIN 125

Anzahl/Pcs. 1

6 Achssturzpad  
Axle Slider



rechte Seite / right side  
STP.00.176.500

Anzahl/Pcs. 1

7 Bundbuchse  
Flanged Spacer



STP.00.176.028

Anzahl/Pcs. 1

8 Mutter mit Bund,  
selbstsichernd  
Lock Nut with Flange



schwarz/black  
M8 DIN 6927

Anzahl/Pcs. 1

9 Kunststoffkappe  
Plastic Cap



KEK.00.M8

Anzahl/Pcs. 2

SW-MOTECH GmbH & Co. KG  
Ernteweg 8/10  
35282 Rauschenberg  
Germany

Tel. +49 (0) 64 25/8 16 8-00  
Fax +49 (0) 64 25/8 16 8-10

info@sw-motech.com  
www.sw-motech.com

## Montage / Mounting

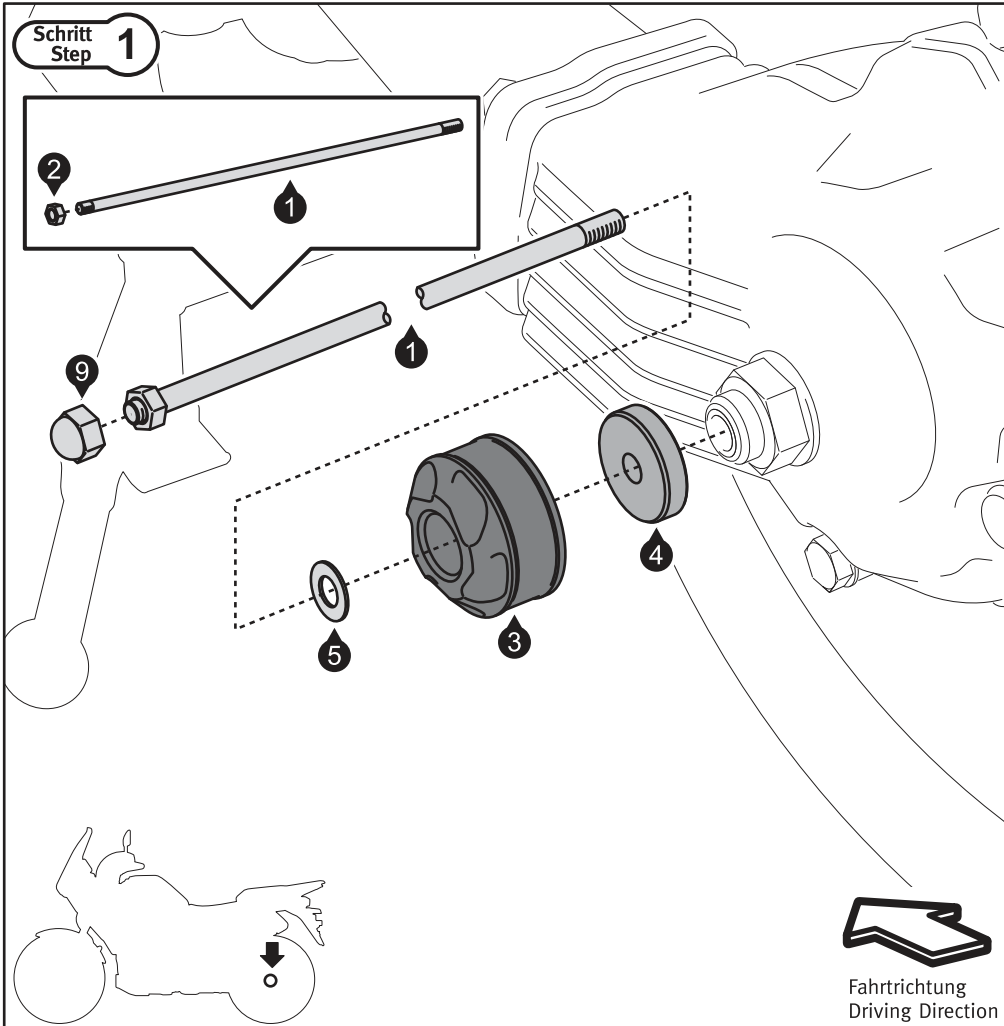

Verschrauben Sie Mutter (2) mit dem kurzen Gewinde des Gewindestabs (1) (Mutter bis zum Gewindeende aufdrehen).  
**Benutzen Sie flüssige Schraubensicherung.**  
Montieren Sie anschließend das Achssturzpad auf der linken Fahrzeugseite, wie in der Zeichnung gezeigt.

Attach nut (2) to the short thread of threaded rod (1) (until the end).

**Use liquid thread locker.**

Attach the axle slider on the left side of the vehicle, as shown in the drawing.

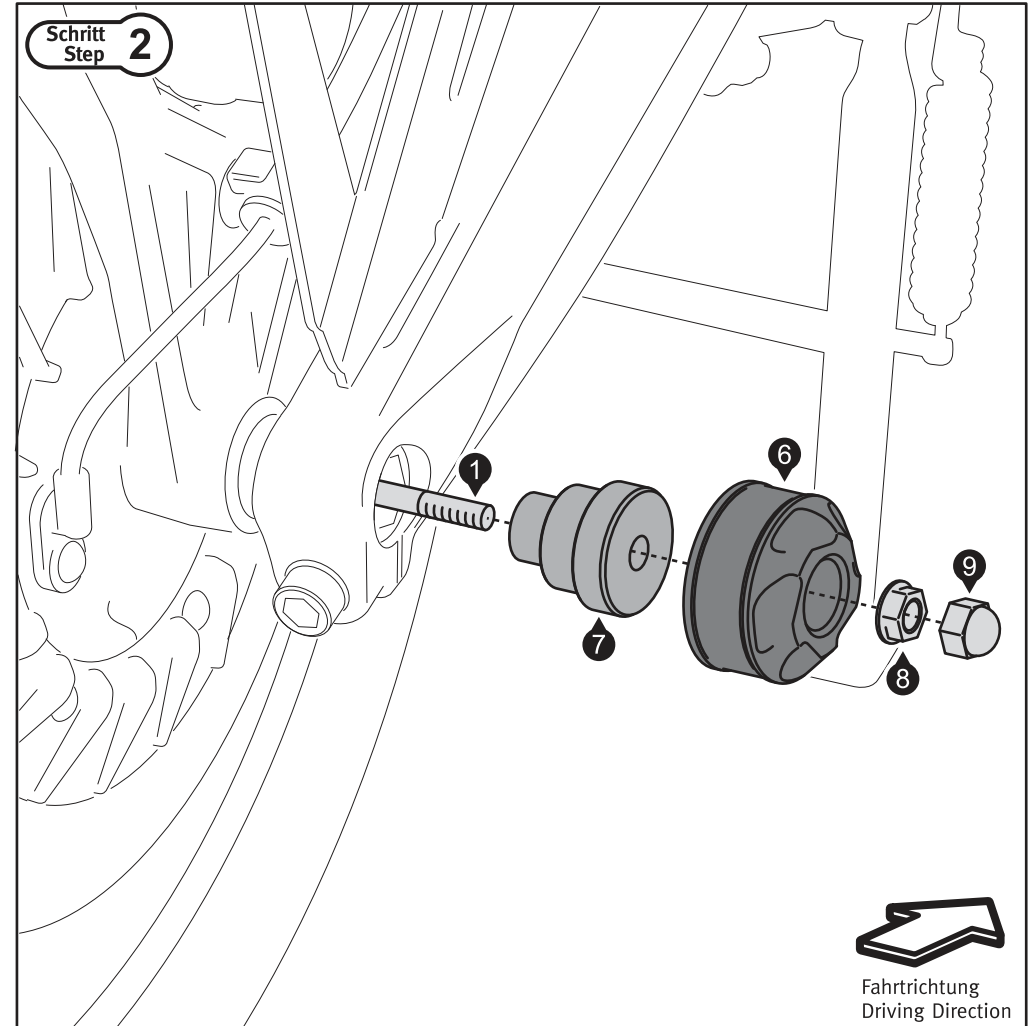

Montieren Sie nun das Achssturzpad auf der rechten Fahrzeugseite, wie in der Zeichnung gezeigt.  
**Ziehen Sie die Mutter (8) nach Vorgabe an: 8 Nm.**

Attach the axle slider on the right side of the vehicle, as shown in the drawing.  
**Tighten nut (8) as specified: 8 Nm.**